

PE PESKOLOV

a) NAVADNI

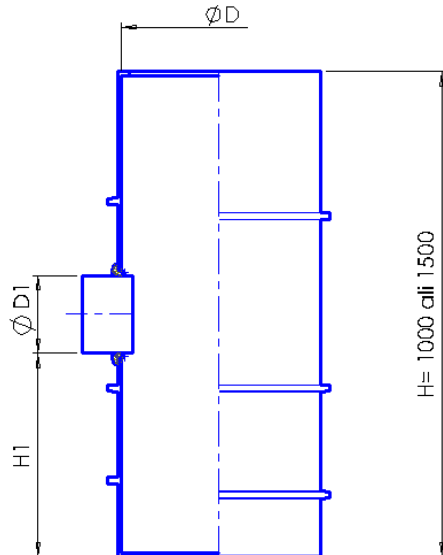

b) PROTISMRADNI

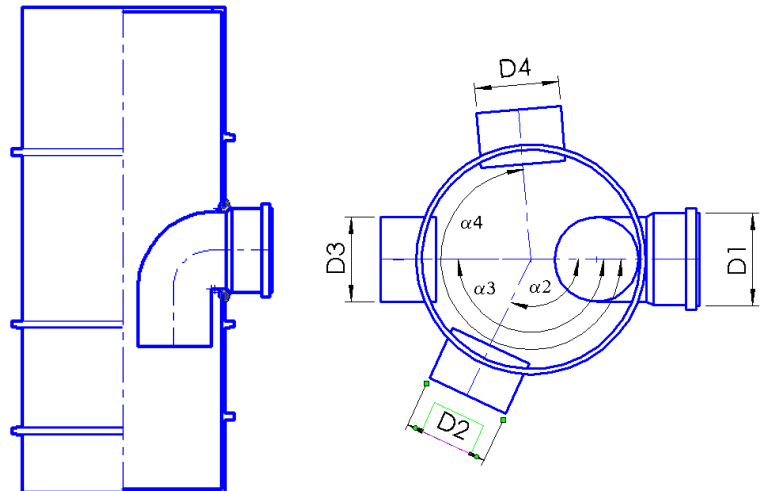

Pri naročilu **OBVEZNO** vpisati naslednje dimenzije:
PESKOLOV št:

Premer peskolova **D:** (mm)

Višina peskolova **H:** (mm)

Premer iztoka **D1:** (mm)

Višina iztoka **H1:** (mm)

Dodatni priključki:

Priključek	Premer (mm)	Višina (mm)	Kot α°
D2	\varnothing	H2=	$\alpha_2 = 0$
D3	\varnothing	H3=	$\alpha_3 = 0$
D4	\varnothing	H4=	$\alpha_4 = 0$

OPOMBA:

Koti priključkov merjeni od iztoka D1 v smeri urinega kazalca!

ŠTEVILO POVSEM ENAKIH PESKOLOVOV: _____ kom

Datum:

Naročnik:

Žig in podpis: